



Comune di Eboli

P.O. PATRIMONIO

Comune di Eboli
Protocollo: 46531 del 26/10/2016
Titolarlo: - Fascicolo:

AVVISO ESPLORATIVO

PER LA RACCOLTA DI MANIFESTAZIONI DI INTERESSE PER LA VENDITA DEGLI STROBILI DA RACCOGLIERSI SULLE PIANTE DI PINO DOMESTICO PRESSO LA PINETA LITORANEA DEL COMUNE DI EBOLI IN LOCALITÀ CAMPOLONGO

Si rende noto che il Comune di Eboli intende acquisire manifestazione di interesse per procedere alla vendita DEGLI STROBILI DA RACCOGLIERSI SULLE PIANTE DI PINO DOMESTICO PRESSO LA PINETA LITORANEA DEL COMUNE DI EBOLI IN LOCALITÀ CAMPOLONGO.

La parte di pineta litoranea interessata dalla gara è quella compresa nelle sezioni che, iniziando dalla località Campolongo raggiunge la destra del Fiume Sele, escludendo quelle corrispondenti alla pineta in concessione all'Ospedale Ortopedico, quelle del Demanio Militare e quelle in concessione a privati, ben evidenziate nelle planimetrie allegate.

Il bosco è suddiviso in sezioni delimitate da recinzioni, in parte con pali di castagno e filo spinato e in parte in cemento.

L'appalto prevede, inoltre, la ripulitura giornaliera del tratto di terreno o di sede viaria interessato da tutti i residui provenienti dalla raccolta.

La manifestazione di interesse ha l'unico scopo di segnalare all'Ente il consenso ad essere invitati a presentare offerta.

Gli operatori individuati tramite la presente indagine di mercato verranno consultati ai fini dell'affidamento degli incarichi nel rispetto dei principi di non discriminazione, imparzialità, parità di trattamento, proporzionalità, trasparenza e rotazione.

L'Amministrazione si riserva di individuare gli operatori economici tra quelli che avranno inviato manifestazione di interesse nei termini previsti ed in possesso dei requisiti richiesti, in numero almeno pari a cinque, ai quali sarà richiesto con lettera invito di presentare offerta.

Si procederà all'affidamento anche in presenza di una sola candidatura.

Il presente avviso è finalizzato esclusivamente a ricevere manifestazioni di interesse per favorire la partecipazione e la consultazione del maggior numero possibile di operatori economici, in modo non vincolante per l'Ente. Le manifestazioni di interesse hanno l'unico scopo di far conoscere all'Ente la disponibilità a essere invitati a presentare offerta.

Con il presente avviso non è indetta alcuna procedura di affidamento concorsuale o paraconcorsuale; si tratta semplicemente di un'indagine conoscitiva, finalizzata all'individuazione di operatori economici da consultare nel rispetto dei principi di economicità, efficacia, imparzialità, parità di trattamento, trasparenza e proporzionalità ai sensi dell'art. 30 del D.Lgs. 50/2016.

L'Ente si riserva altresì di sospendere, prorogare, modificare o annullare la procedura relativa al presente avviso esplorativo e di non dar seguito all'indizione delle successive gare per l'affidamento del servizio.

STAZIONE APPALTANTE:

Comune di Eboli, via M. Ripa n. 49, 84025 Eboli (Sa) - Partita IVA: 0031 85 80 651

Sito internet: www.comune.eboli.sa.it

Posta elettronica certificata PEC: comune@pec.comune.eboli.sa.it

DESCRIZIONE INCARICO:

VENDITA DEGLI STROBILI DA RACCOGLIERSI SULLE PIANTE DI PINO DOMESTICO PRESSO LA PINETA LITORANEA DEL COMUNE DI EBOLI IN LOCALITÀ CAMPOLONGO



Comune di Eboli

P.O. PATRIMONIO

Comune di Eboli
Protocollo: 46531 del 26/10/2016
Titolarlo: - Fascicolo:

TEMPI DI ESECUZIONE:

Dall'affidamento al 31/3/2017.

IMPORTI:

L'importo presunto della vendita è di circa Euro 12.000,00.

CRITERI DI SELEZIONE:

A scadenza dell'avviso sarà formato l'elenco delle Ditte che hanno manifestato interesse in possesso dei requisiti richiesti; a ogni candidato verrà assegnato un numero progressivo (dal più basso al più alto) in base all'ordine di arrivo della manifestazione di interesse al protocollo dell'Ente.

Saranno invitati a presentare un'offerta un massimo di 5 (cinque) operatori economici, se sussistono in tale numero. Se il numero di candidati è inferiore a cinque, si inviteranno tutti, purché ne abbiano i requisiti, senza ulteriori indagini.

In caso di manifestazioni di interesse in numero superiore, si provvederà a selezionare gli operatori sino al limite stabilito di cinque mediante sorteggio pubblico, sulla base dell'elenco su indicato in data 8/11/2015 ore 12,00. Gli operatori selezionati saranno invitati a mezzo pec a presentare offerta entro il 14/11/2016.

L'Aggiudicazione avverrà con affidamento diretto ai sensi dell'art. 36 comma 2 lettera a) del D.Lgs. n. 50/2016, a favore dell'operatore che presenterà la migliore offerta economica, a mezzo **offerte segrete almeno pari o in aumento sul prezzo posto a base d'asta simato in € 12.000,00**, fatta salva la facoltà dell'amministrazione di non aggiudicare qualora non ritenga congrua nessuna delle offerte ricevute, tra quelli invitati.

Si precisa che si darà corso alla procedura negoziata anche in presenza di una sola domanda di partecipazione (una sola ditta).

Resta stabilito sin da ora che la presentazione della candidatura non genera alcun diritto o automatismo di partecipazione ad altre procedure di affidamento sia di tipo negoziale che pubblico.

Non saranno prese in considerazione le istanze presentate prima della data di pubblicazione del presente avviso.

I requisiti, da dimostrarsi nel caso di affidamento, dovranno essere posseduti alla data di scadenza del termine del presente avviso.

Per essere ammessi i concorrenti dovranno dichiarare:

- 1) l'inesistenza a proprio carico delle cause di esclusione dalle gare di contratti pubblici di cui all'art. 80 del D.Lgs. n. 50/2016 e s.m.i.;
- 2) che nei propri confronti non sussiste il divieto di contrarre con la P.A. di cui all'art. 53, comma 16-ter, D.Lgs. n. 165/2001 (ovvero di non aver concluso contratti di lavoro subordinato o autonomo e, comunque, di non aver attribuito incarichi ad ex dipendenti che hanno esercitato poteri autoritativi o negoziali, per conto del Comune di Eboli, nei loro confronti, per il triennio successivo alla cessazione del rapporto);
- 3) l'inesistenza a proprio carico delle misure di prevenzione o altre cause ostative previste dalla normativa antimafia ai sensi del D.lgs. 159/2011.

MODALITÀ DI PRESENTAZIONE

La manifestazione di interesse dovrà pervenire a mezzo pec all'indirizzo comune@pec.comune.eboli.sa.it entro il termine perentorio del **7/11/2016 ore 11.00**, utilizzando il modello allegato al presente Avviso, per manifestare l'interesse ad essere invitati alla presente procedura dichiarando, ai sensi e per gli effetti degli artt. 46, 47 e 76 del D.P.R. del D.P.R. n. 445/2000 e s.m.i. il possesso dei requisiti di carattere generale e speciale previsti nel presente Avviso.



Comune di Eboli

P.O. PATRIMONIO

Comune di Eboli
Protocollo: 46531 del 26/10/2016
Titolarlo: - Fascicolo:

È altresì facoltà dei concorrenti la consegna a mano della domanda dal lunedì al venerdì entro il suddetto termine perentorio, all'Ufficio Protocollo della stazione appaltante sito in via M. Ripa n. 49.

Gli aspiranti concorrenti dovranno indicare in modo chiaro: denominazione sociale, indirizzo, riferimenti telefonici, di fax e **posta elettronica certificata** a cui verrà inviata la documentazione di gara.

Le manifestazioni di interesse dovranno essere redatte secondo lo schema dell'Allegato A del presente Avviso e sottoscritte dal legale rappresentante dell'Impresa interessata (se inviato con PEC con firma digitale). L'Impresa interessata dovrà dichiarare il possesso dei requisiti sopra citati nonché l'inesistenza delle cause di esclusione previste dall'art. 80 del D.Lgs. 50/2016 e quanto previsto dall'allegato A.

Le Ditte, in possesso dei requisiti, dovranno, pertanto, far pervenire la seguente documentazione, pena la non accettazione:

- Allegato "A", compilato e sottoscritto. Eventuali correzioni dovranno essere confermate e sottoscritte. In caso di partecipazione in R.T.P. solo il capogruppo deve presentare l'allegato.
- Copia fotostatica leggibile del documento di identità, valido, di colui che sottoscrive l'allegato "A" (art. 38, comma 3, DPR 445/2000).

Sarà cura della Ditta presentare la propria manifestazione di interesse in tempo utile, non potendo sollevare alcuna eccezione in merito qualora la stessa pervenga oltre il termine stabilito, causa disguidi o inefficienza attribuibili a cause esterne al Comune.

In caso di consegna a mezzo servizio postale, corriere o a mano, sul plico dovrà essere inserita la seguente dicitura "MANIFESTAZIONE DI INTERESSE ALLA PROCEDURA DI GARA PER VENDITA DEGLI STROBILI DA RACCOGLIERSI SULLE PIANTE DI PINO DOMESTICO PRESSO LA PINE-TA LITORANEA DEL COMUNE DI EBOLI IN LOCALITÀ CAMPOLONGO".

Alla manifestazione di interesse non dovrà essere allegata alcuna offerta economica, pena la mancata presa in considerazione della stessa.

CASI DI ESCLUSIONE DALLA PRESENTE PROCEDURA

Si procederà alla esclusione dalla presente procedura delle ditte nei seguenti casi:

- mancanza della sottoscrizione della domanda
- mancanza di uno dei requisiti previsti per l'inclusione nell'elenco
- quando la ditta sia incorsa in grave negligenza o malafede nella esecuzione della prestazione, in precedente incarico.

PER ULTERIORI INFORMAZIONI, SPECIFICAZIONI E INDICAZIONI:

Responsabile del procedimento ing. Lucia Rossi: tel. 0828/328106.

Il Responsabile P.O.
ing. Lucia Rossi

INFORMATIVA EX ART. 13 D. LGS. N. 196 del 30.06.2003 (Codice in materia di protezione dei dati personali) *il trattamento dei dati personali forniti è finalizzato unicamente all'espletamento della presente procedura e alla eventuale stipula e gestione del contratto di appalto ed avverrà presso questa Amm.ne, con l'utilizzo di procedure anche informatizzate, nei modi e nei limiti necessari per perseguire le predette finalità i dati potranno essere comunicati ad altri soggetti della Pubblica Amministrazione in base alle vigenti norme di legge; dei dati potranno inoltre venire a conoscenza gli incaricati del trattamento di altri uffici del Comune o ogni altro soggetto che abbia interesse, in base alle vigenti norme di legge nonché l'organismo di Vigilanza dell'ente istituito ai sensi del D. Lgs. 231/2001. Il conferimento dei dati è obbligatorio per la procedura indicata e la loro mancata indicazione comporta l'impossibilità di trattare la pratica. Agli interessati sono riconosciuti i diritti di cui all'art. 7 del citato D.Lgs n. 196 ed in particolare il diritto di accedere ai propri dati personali, di chiederne la rettifica, l'aggiornamento e la cancellazione, se incompleti, erronei o raccolti in violazione della legge, nonché di opporsi al loro trattamento per motivi legittimi, rivolgendo le richieste al Titolare del trattamento.*

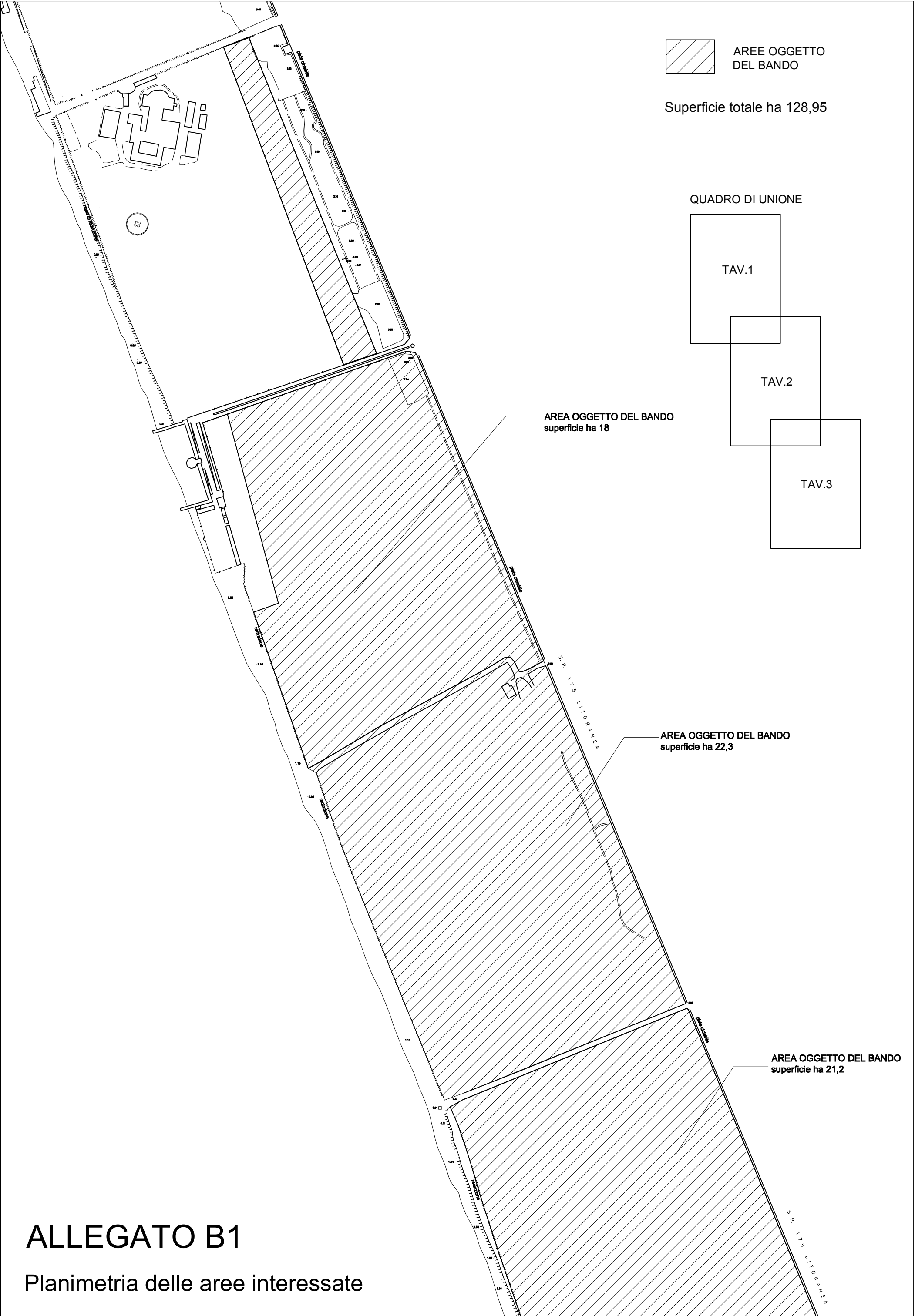

AREE OGGETTO DEL BANDO

Superficie totale ha 128,95

QUADRO DI UNIONE

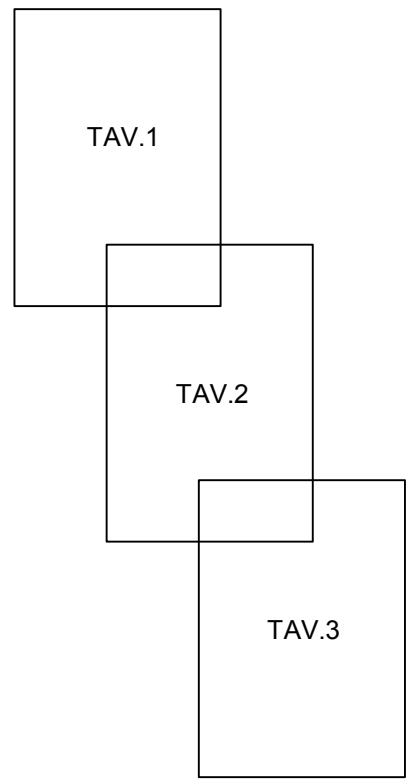

AREA OGGETTO DEL BANDO
superficie ha 18

AREA OGGETTO DEL BANDO
superficie ha 22,3

AREA OGGETTO DEL BANDO
superficie ha 21,2

ALLEGATO B1

Planimetria delle aree interessate

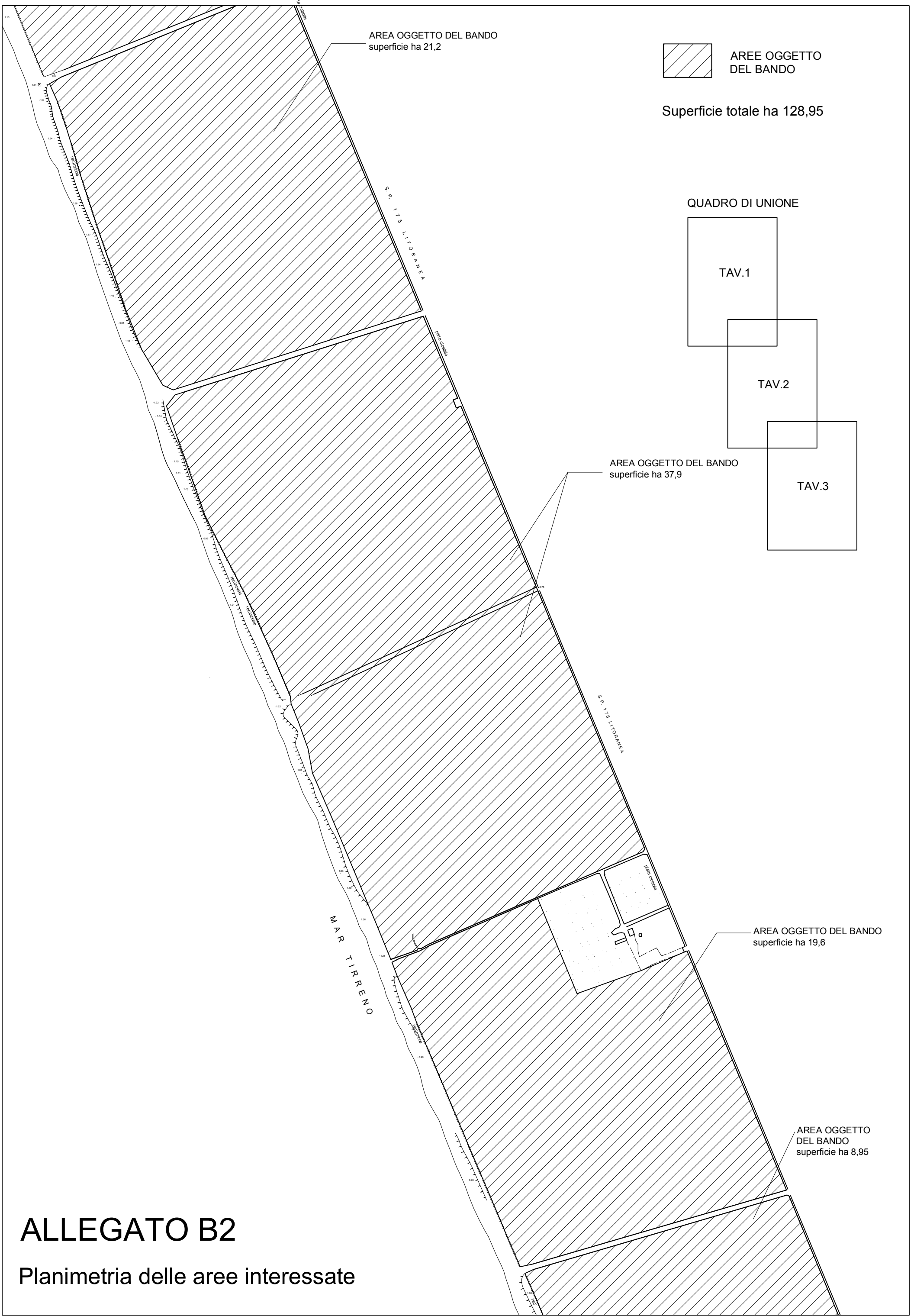

AREA OGGETTO DEL BANDO
superficie ha 21,2

AREE OGGETTO
DEL BANDO

Superficie totale ha 128,95

QUADRO DI UNIONE

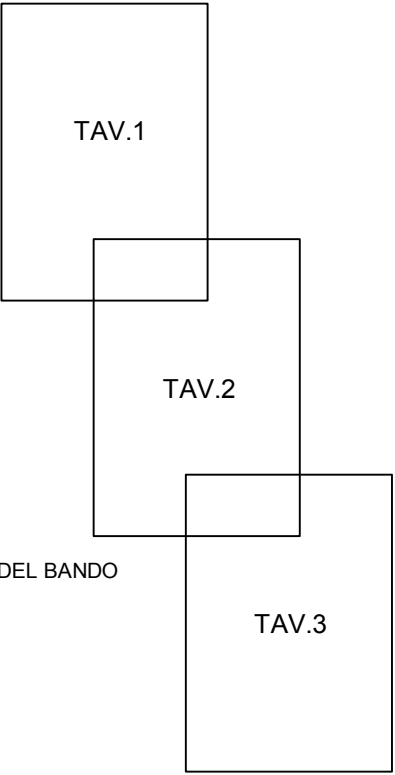

AREA OGGETTO DEL BANDO
superficie ha 37,9

AREA OGGETTO DEL BANDO
superficie ha 19,6

AREA OGGETTO
DEL BANDO
superficie ha 8,95

ALLEGATO B2

Planimetria delle aree interessate

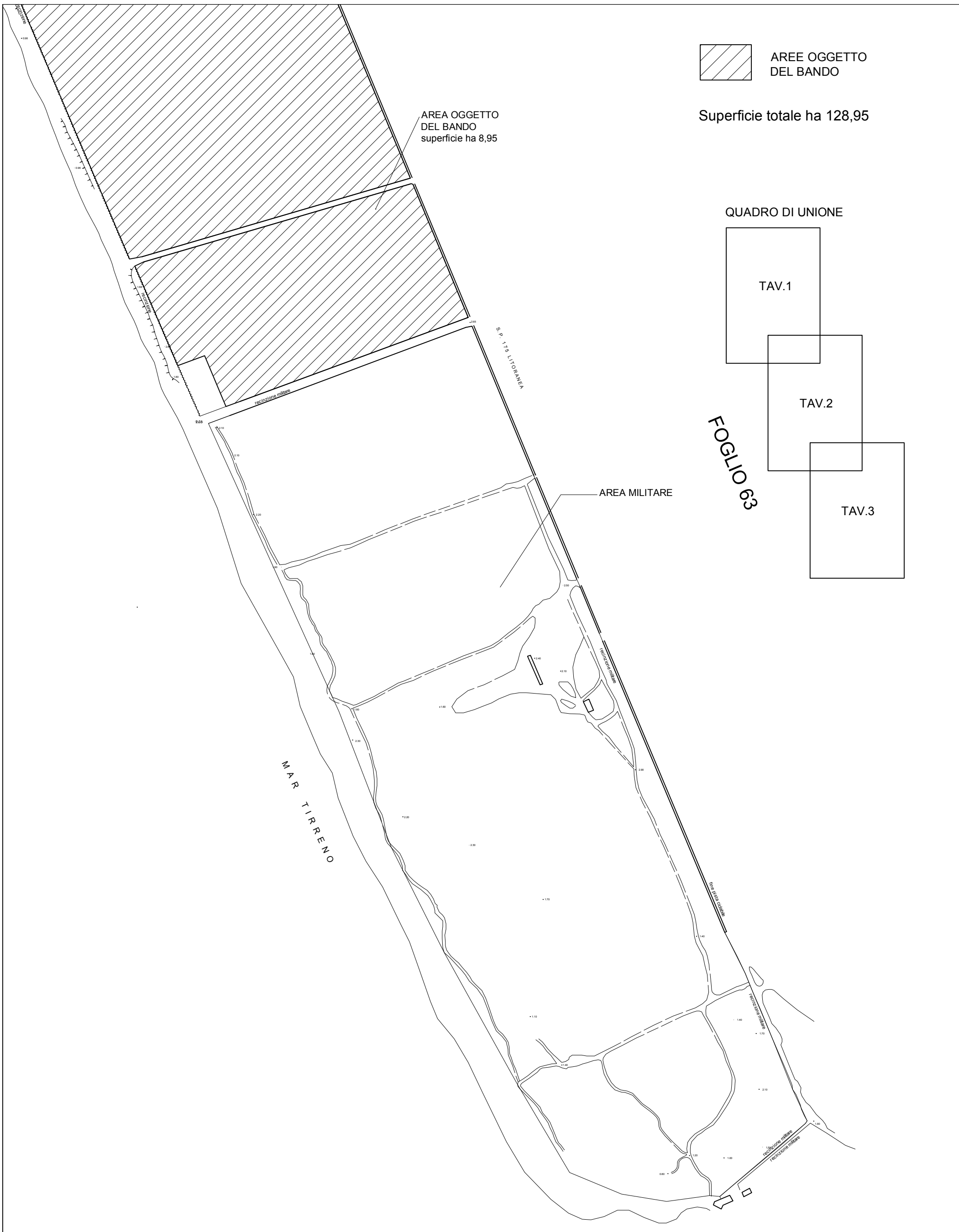

 AREE OGGETTO DEL BANDO

Superficie totale ha 128,95

QUADRO DI UNIONE

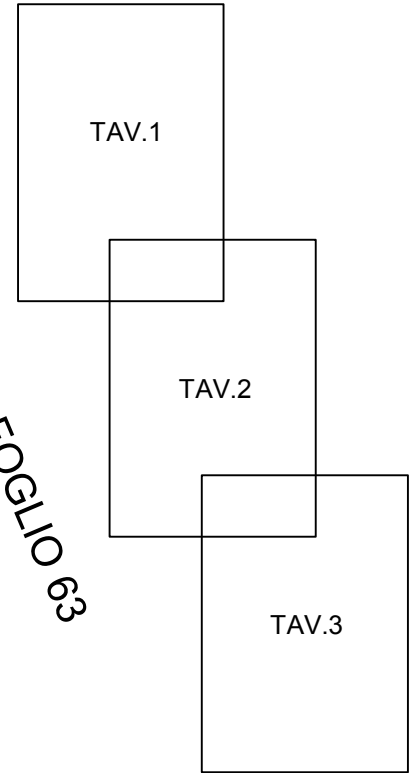

FOGLIO 63

ALLEGATO B3

Planimetria delle aree interessate



Comune di Eboli

P.O. PATRIMONIO

ALLEGATO A

MODELLO PER MANIFESTAZIONE DI INTERESSE

PER LA RACCOLTA DI MANIFESTAZIONI DI INTERESSE PER LA VENDITA DEGLI STROBILI DA RACCOGLIERSI SULLE PIANTE DI PINO DOMESTICO PRESSO LA PINETA LITORANEA DEL COMUNE DI EBOLI IN LOCALITÀ CAMPOLONGO

Il sottoscritto _____,
nato a _____ il _____,
residente a _____
via _____ n. _____
CF _____, in qualità di _____
_____ della _____,
con sede in _____,
via _____ n. _____
CF/P.IVA _____, tel. _____
fax _____, mail/pec _____

MANIFESTA

interesse a essere iscritto nell'elenco degli operatori economici da invitare per la procedura di cui all'art. 36 del D. Lgs. del 18 aprile 2016 n. 50 per la vendita degli strobili da raccogliersi sulle piante di pino domestico presso la pineta litoranea del comune di Eboli in località Campolongo.

A tal fine, ai sensi degli articoli 46 e 47 del DPR 445/2000, consapevole della responsabilità penale prevista dall'art. 76 del DPR 445/2000 cui può andare incontro nel caso di affermazioni mendaci

DICHIARA

- l'inesistenza a proprio carico delle cause di esclusione dalle gare di contratti pubblici di cui all'art. 80 del D.Lgs. n. 50/2016 e s.m.i.;
- che nei propri confronti non sussiste il divieto di contrarre con la P.A. di cui all'art. 53, comma 16 -ter, D.Lgs. n. 165/2001 (ovvero di non aver concluso contratti di lavoro subordinato o autonomo e, comunque, di non aver attribuito incarichi ad ex dipendenti che hanno esercitato poteri autoritativi o negoziali, per conto del Comune di Eboli, nei loro confronti, per il triennio successivo alla cessazione del rapporto;
- l'inesistenza a proprio carico delle misure di prevenzione o altre cause ostative previste dalla normativa antimafia ai sensi del D.lgs. 159/2011;
- di aver preso visione degli spazi interessati al servizio richiesto;
- di essere in possesso di idonei requisiti di capacità tecnica e professionale;
- di garantire copertura assicurativa per le attività svolte;
- di aver assolto a tutti gli obblighi derivanti dalle norme di sicurezza e salute sul lavoro espressi dal D.Lgs 626/1994 e dal D.Lgs 81/2008 e successivi aggiornamenti.

Firma del dichiarante

lì _____